



climbing skins
peaux
steigfellen



ENGLISH

INSTRUCTIONS FOR USE

WARNING

Skiing is inherently dangerous. Understand and accept the risks involved before participating. You are responsible for your own actions and decisions. Before using this product, read and understand all instructions and warnings that accompany it and familiarize yourself with its proper use, capabilities and limitations. We recommend that you get proper training in its use. Failure to read or follow any of these warnings can result in severe injury, paralysis or death!

STS SKIN FITTING

Step 1 Cutting your skin to length:

- ◆ Attach STS (Skin Tight System) clip onto tail using the fourth clip position (1).
- ◆ Remove skin backing paper (2).
- ◆ Lay the skin down taut and centered, making sure the tailpiece is securely attached and centered on the ski (3).
- ◆ Hang your pre-assembled adjustable tip loop over your ski tip (4).
- ◆ Mark on the skin where the skin meets the tip loop metal sleeve while positioned on the ski tip (5).
- ◆ Cut the skin length in a straight line, perpendicular to length of skin (the provided trim tool is adequate but scissors cut more precisely) (6).

Step 2 Attaching the adjustable tip loop assembly:

- ◆ Slide the tip loop onto the cut end of skin. Make sure the skin sits squarely against the hard stop and that the pockets for screw heads are on the glue side of the skin (7).
- ◆ Using a #2 Phillips head screwdriver, screw one break-off screw into the screw hole and through the skin. Tip: Once the screw is started, care should be taken to not screw directly into your work surface (8). ATTENTION: Screws only need to be lightly snug, do not over torque (recommended torque value: 5 in lbf or 0.56 N-m).
- ◆ Screw the remaining screws into the tip plate (9).
- ◆ Use pliers to break off the screw tips (10).

CUSTOM STS SKIN FITTING

Your Custom STS Skins are designed to fit a variety of skis within the listed length range. With a pre-attached tip loop there is no need for trimming or length adjustment in the tip. You will have to adjust the STS Tail Clip to the optimal setting for your particular skis and trim any overhanging side material for optimum ski coverage and edge exposure.

1. Remove backing paper (2).
2. Secure the tip loop over the ski tip (4).
3. Starting at the ski tip, lay the skin down taut and centered, making sure the entire skin is centered on the ski (3).
4. Push the STS Tail Clip through the appropriate slot in the rubberized strap so that the skin holds taut to the tail of the ski.

TRIMMING SIDECUT SHAPE

- ◆ For best side-hilling results, position the skin so the skin sits 2 mm (about the width of the ski edge) offset, towards the side you are trimming. Using the ski edge as a guide, work from tip to tail and trim the length of the skin following the side cut (11).
- ◆ Reposition the skin 2 mm off the opposite edge and trim the second side (12).
- ◆ Trim angles or desired curve away from corners of tip loop (13).
- ◆ Move the trimmed skin back to the center of the ski so you have the tail attachment system and glueless strip aligned with the middle of the ski. The completed skin should be about 4 mm narrower than the ski (14).

ADJUSTING YOUR TIP LOOP

- ◆ **IMPORTANT NOTE: Do not adjust unless tip loop is attached to skin or at least slid over skin with plates pinched shut during adjustment.**
- ◆ You may need to adjust the tip loop widths so they hang in a more secure position on your ski tips (15).
- ◆ Rotate the cable loop down against the skin, then slide off the metal sleeve

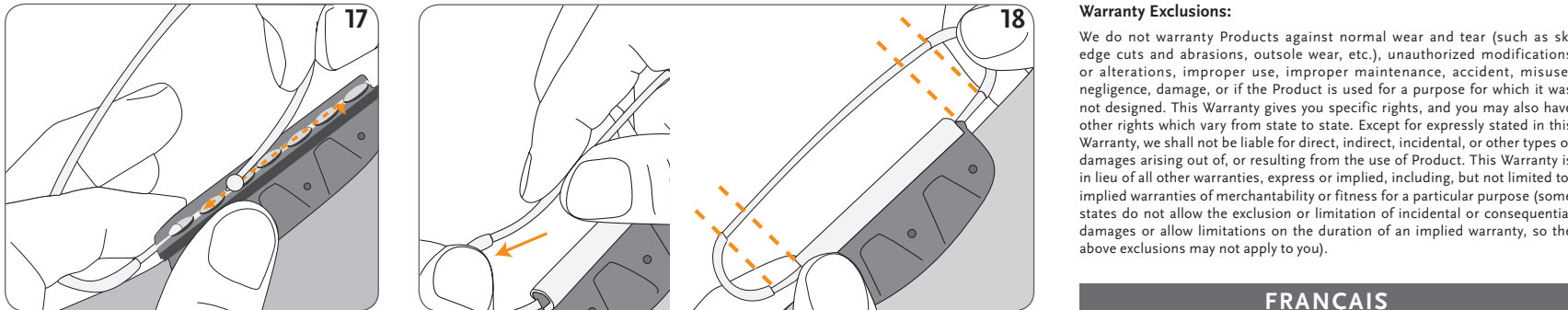
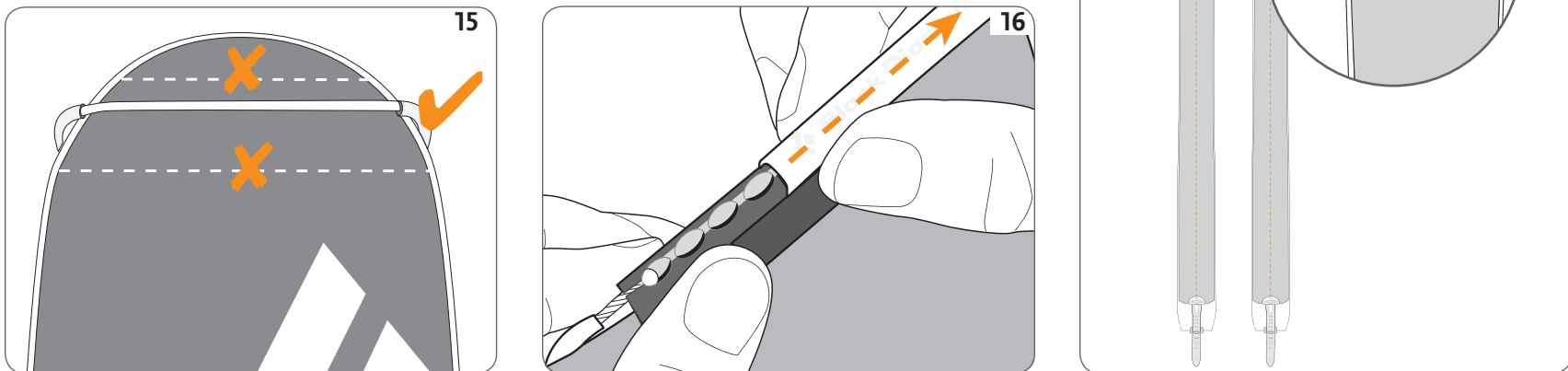
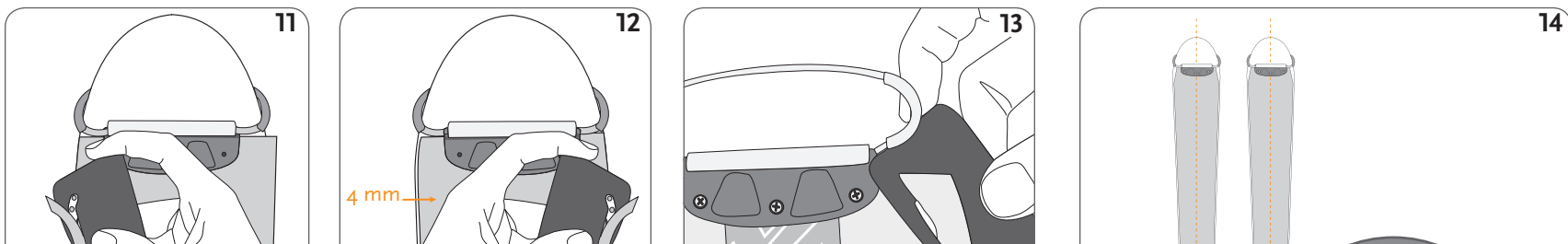
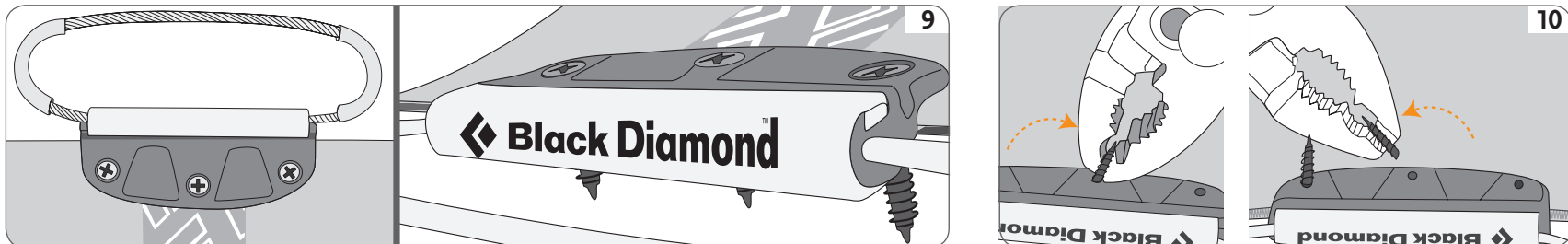
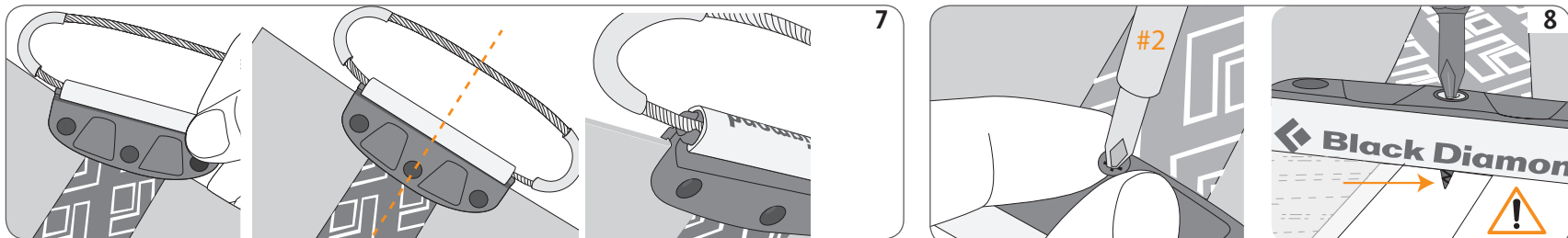
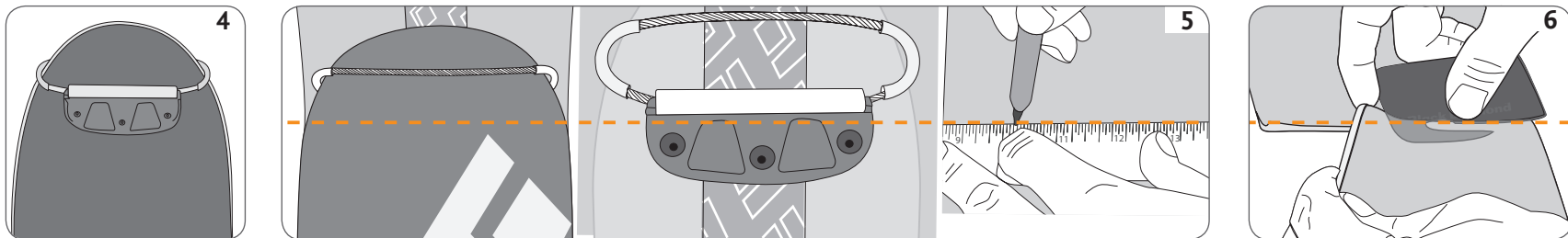
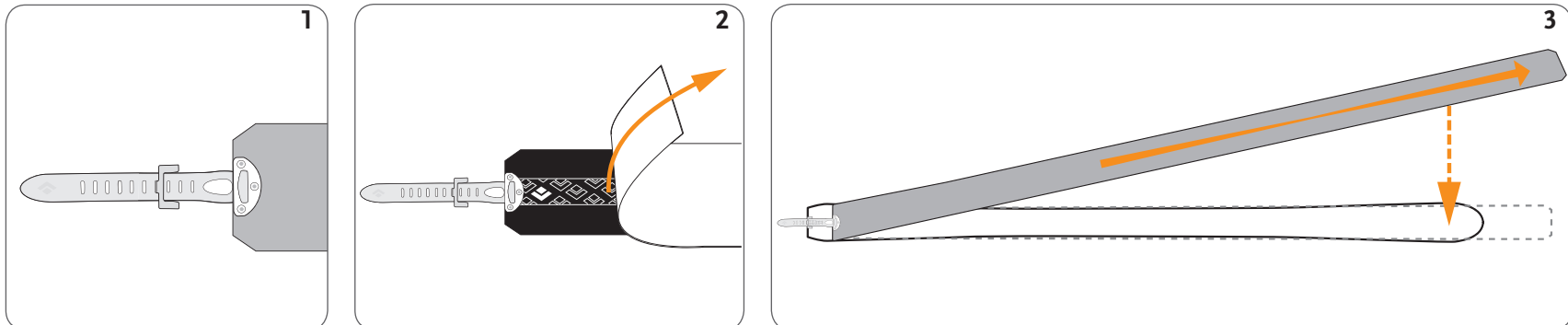

and move only the free cable end to a new socket. The trapped cable end should be left in place (16,17).

- ◆ Once the free cable end is repositioned into the chosen socket, slide the metal sleeve back on until it snaps into place.
- ◆ Slide the cable edge protectors over the cable until cable loop is symmetrical. Tip: It's easier to push the cable through the edge protectors than to pull it through (18).
- ◆ Reposition the tip loop on the ski tip to check it. Readjust using same steps if needed.
- ◆ You may also need to readjust your STS tail clip position to ensure a tight fit.

KICKER SKINS

1. Remove the release paper and place the skin on the ski, centered on the kick zone. If you have waxless skis, place the skin so that the tail end of the skin is about 2.5 cm (1 in) behind the end of the waxless pattern. This will ensure that the tail of the skin is adhered to a smooth portion of the ski base.
2. Wrap the strap over the top of the ski and engage the cam lock buckle. Make sure the strap is tight to ensure the slider plate remains firmly against the base of the ski.

NOTE: You can trim the corners of the skin tail into a rounded profile for better skin retention.

BLACK DIAMOND CHEAT SHEETS

Cheat Sheets are full-width synthetic backing strips for adhesive climbing skins that will make them easier to separate and handle and will help preserve the skin glue for long-term storage.

IMPORTANT NOTE: Using Cheat Sheets is the most significant way that you can preserve and protect the adhesive on your climbing skins. Recent tests have shown that skins that have been protected with Cheat Sheets separate much easier in the field and retain the skin adhesive much longer. Use 'em!

1. Cut the Cheat Sheet in half so you have a sheet that is at least half the length of your climbing skin. There is now one sheet for each skin in the pair.

2. Apply the half-length Cheat Sheet to the front or back half of the skin and then fold the other end onto the opposite side of the Cheat Sheet.

USE, CARE AND STORAGE TIPS

1. Store your skins in the field by folding the adhesive side against itself. The best way to do this is to start at the middle and work toward the ends, keeping the edges aligned. Storing them apart can ruin the glue.
2. Apply Cheat Sheets and keep skins below 32° C (90° F) for long-term storage in order to preserve glue quality. Use the skin bag to keep skins clean. After long term storage, remove Cheat Sheets at room temperature for best results.
3. Avoid getting snow on the adhesive and it will stick better.
4. Dry your skins every night if possible and do not expose your skins to fires, stoves or extreme heat.
5. When applying your skins, make sure your ski bases are dry and clean.
6. If icing or snow sticking occurs on the skins, apply either Black Diamond Free Glide Skin Care or Black Diamond Glop Stopper Wax to the skin.
7. If glue needs to be replaced on the skin, use Black Diamond regluing products.
8. On very cold days, the skin adhesive will perform better if you keep your skins inside your jacket when not in use. Your body temperature will help warm them, increasing the adhesive properties.

WARNING: This product contains a chemical known to the State of California to cause cancer.

LIMITED WARRANTY

We warrant for one year from purchase date and only to the original retail buyer (Buyer) that our products (Products) are free from defects in material and workmanship. For headlamps our warranty is for three years. If Buyer discovers a covered defect, Buyer should return the Product to the place of purchase. In the event that this is not possible, return the Product to us at the address provided. The Product will be repaired or replaced at our discretion. That is the extent of our liability under this Warranty and, upon expiration of the applicable warranty period, all such liability shall terminate. We reserve the right to require proof of purchase for all warranty claims.

Étape 2 Monter l'étrier réglable :

- ◆ Glissez l'extrémité découpée de la peau dans la plaque de fixation de l'étrier. Assurez-vous que la peau vient buter précisément contre la plaque de fixation et que les orifices destinés aux vis figurent du côté encolle de la peau (7).
- ◆ A l'aide d'un tournevis Phillips N°2, commencez à visser une vis dans la plaque et la peau. Conseil : Une fois la vis amorcée, prenez garde de ne pas visser directement sur votre surface de travail (8). ATTENTION : Visser fermement mais sans excès (Valeur de torsion recommandée : 0,56 N-m).
- ◆ Vissez les autres vis dans la plaque de l'étrier (9).
- ◆ Utilisez une paire de pinces pour couper les pointes des vis (10).

AJUSTEMENT DES PEaux CUSTOM STS SKINS

Vos peaux Custom STS sont conçues pour convenir à une variété de longueurs de skis figurant parmi la liste fournie. Grâce à l'étrier pré-monté, il n'est pas nécessaire de découper ou d'ajuster la longueur de peau à la spatule. En revanche, il convient d'ajuster le clip au talon STS afin d'obtenir un réglage idéal pour vos skis et de découper toute peau qui dépasse dans le but de couvrir la semelle du ski et d'exposer la carre de manière optimale.

1. Ôtez le papier de protection (2).
2. Passez l'étrier par-dessus la spatule du ski (4).
3. En commençant par la spatule, appliquez la peau en la tendant correctement et en vous assurant qu'elle est centrée sur toute la longueur du ski (3).
4. Enfoncez le clip talon dans le logement approprié du tendeur STS afin de bien tendre la peau au niveau du talon du ski.

DÉCOUPE DE LA LIGNE DE COTES

- ◆ Pour de meilleurs résultats en dévers, positionnez la peau de manière à la décaler de 2 mm (environ la largeur d'une carre de ski) vers le côté que vous découpez. En utilisant la carre du ski comme guide, découpez la peau sur toute sa longueur dans les sens spatule-talon en suivant la ligne de cotes (11).
- ◆ Repositionnez la peau en la décalant de 2 mm par rapport à la carre opposée et découpez le second côté (12).
- ◆ Taillez les angles ou les arrondis souhaités au niveau des coins de l'étrier (13).
- ◆ Recentez sur le ski la peau ainsi découpée de façon à aligner la bande non encollée et le système d'attache au talon sur la ligne médiane du ski. Une fois terminée, la peau doit être de 4 mm plus étroite que le ski (14).

REGLAGE DE L'ÉTRIER

- ◆ **REMARQUE IMPORTANTE : Ne pas ajuster l'étrier tant qu'il n'est pas fixé à la peau ou tout au moins sans avoir passé la peau dedans, les plaques de fixation correctement refermées pendant le réglage.**
- ◆ Il se peut que vous ayez besoin de régler la largeur de votre étrier afin de mieux l'ajuster à vos spatules de skis (15).
- ◆ Abaissez la boucle de câble contre la peau puis faites glisser le manchon métallique et déplacez l'extrémité libre du câble dans le cran souhaité. L'extrémité attachée du câble doit rester en place (16, 17).
- ◆ Une fois que l'extrémité libre du câble est repositionnée dans le cran désiré, faites coulisser à nouveau le manchon métallique jusqu'à ce qu'il se remette en place fermement.
- ◆ Faites glisser les protections de câble (visant à protéger le câble des carres) sur la boucle de câble de manière symétrique. Conseil : Il est plus facile de pousser le câble dans les protections plutôt que de tirer sur celles-ci (18).
- ◆ Repositionnez l'étrier sur le ski pour vérification. Réajustez en utilisant la même procédure si nécessaire.
- ◆ Il peut également s'avérer nécessaire de réajuster la position de votre clip talon STS pour obtenir une meilleure tension des peaux.

PEaux KICKER

1. Ôtez le film de protection et placez la peau sur le ski, en la centrant bien sur le patin. Si vos skis ne sont pas fatés, placez la peau de manière à faire dépasser l'arrière de la peau d'environ 2,5 cm de la zone du patin non fatée. Ceci permet à l'arrière de la peau d'adhérer à la partie lisse de la semelle.
2. Rabattez la sangle sur le dessus du ski puis attachez la boucle. Assurez-vous que la sangle est suffisamment serrée afin que la barrette de fixation reste fermement en place contre la semelle du ski.

REMARQUE : Vous pouvez arrondir les angles de l'arrière de la peau pour obtenir une meilleure tenue de la peau sur le ski.

BANDES INTERCALAIRES BLACK DIAMOND CHEAT SHEETS

Les bandes intercalaires Cheat Sheets sont de véritables bandes de stockage synthétiques conçues pour les peaux de randonnée autocollantes afin de faciliter leur séparation et leur manipulation. Elles permettent également de préserver la qualité de l'encollage au cours d'une longue période de stockage.

IMPORTANT : Utiliser les bandes intercalaires Cheat Sheets est à l'heure actuelle la meilleure façon de préserver et de protéger les surfaces encollées de vos peaux. De récents tests ont prouvé que les peaux ayant été protégées par les bandes Cheat Sheets se séparent plus facilement sur le terrain et prolongeant le pouvoir adhésif des peaux. N'attendez plus pour les utiliser vous aussi !

1. Coupez la bande Cheat Sheet en son milieu de manière à obtenir une bande mesurant au moins la moitié de la longueur de votre peau. Vous obtenez ainsi une bande pour chacune des peaux.
2. Appliquez la demi-bande Cheat Sheet sur la moitié avant ou la moitié arrière de la surface encollée de la peau puis repliez l'autre moitié sur le côté opposé de la bande Cheat Sheet. La bande est ainsi intercalée.

CONSEILS D'UTILISATION, D'ENTRETIEN ET DE STOCKAGE

1. Rangez vos peaux en repliant la surface adhésive sur elle-même. La meilleure façon d'y parvenir est de commencer par le milieu et de continuer vers les extrémités, tout en s'efforçant d'aligner les bords. Si vous les rangez sans les plier, vous risquez d'endommager la surface encollée.
2. Utilisez des bandes Cheat Sheets et stockez vos peaux à des températures inférieures à 32°C lors des longues périodes de stockage afin de préserver la qualité de l'encollage. Utilisez la housse fournie afin de garder des peaux propres. Au terme d'une longue période de stockage, ôtez les bandes Cheat Sheets à température ambiante pour de meilleurs résultats.
3. Évitez de mettre la surface encollée en contact avec la neige afin que vos peaux collent mieux.
4. Séchez vos peaux si possible après chaque utilisation mais tenez-les à l'écart des feux de camp, poêles ou des chaleurs extrêmes.
5. Lorsque vous mettez vos peaux, assurez-vous que les semelles de vos skis sont propres et sèches.
6. Si de la glace ou des sabots de neige se forment sur vos peaux, vous pouvez appliquer soit Black Diamond Free Glide Skin Care soit Black Diamond Glop Stopper Wax.
7. Si un ré-encollage partiel ou intégral est nécessaire, utilisez les produits de réencollage Black Diamond.
8. Par températures très basses, les peaux colleront mieux à vos skis si vous les glissez au chaud sous votre veste hors des périodes d'utilisation. La température corporelle permet de les réchauffer et d'augmenter leur pouvoir adhésif.

AVERTISSEMENT : Ce produit contient un produit chimique connu dans l'Etat de Californie pour être cancérigène.

LIMITES DE GARANTIE

Nous garantissons pour une durée de un an à partir de la date d'achat et seulement à l'acheteur d'origine (Acheteur) que nos produits (Produits) sont exempts de défauts de matériel et de fabrication. Pour les lampes frontales, notre garantie est de trois ans. Dans le cas où l'acheteur découvrirait un vice caché, l'acheteur devra renvoyer le Produit à l'adresse d'achat. Si cela n'est pas possible, renvoyez-nous le Produit à l'adresse indiquée. Ce Produit sera réparé ou échangé gratuitement. L'étendue de notre responsabilité se limite à la présente Garantie et prend fin au terme de la période de garantie applicable. Nous nous réservons le droit d'exiger une preuve d'achat pour toutes les demandes d'application de la Garantie.

Exclusions de garantie :

Sont exclus de cette Garantie l'usure normale du Produit (rayure et abrasion des carres, usure des semelles, etc.), les modifications ou les transformations non autorisées, l'utilisation incorrecte, l'entretien inadéquat, les accidents, l'emploi abusif, la négligence, les dommages, ou l'utilisation du Produit à des fins pour lesquelles il n'a pas été conçu. La présente Garantie vous confère des droits spécifiques et ne fait pas obstacle à l'application de la garantie légale prévue par le Code Civil. À l'exception des clauses expressément décrites dans la présente Garantie, nous déclinons toute responsabilité en cas de dommages directs, indirects, accessoires, ou autres types de dommages découlant ou résultant de l'utilisation du Produit. La présente Garantie exclut toute autre garantie, explicite ou implicite, notamment, mais non limitativement, toute garantie de qualité marchande ou d'adaptation à un usage particulier (certains États/juridictions n'autorisent pas l'exclusion ou la limitation de dommages/accidents ou consécutifs ni la restriction de garantie implicite. Par conséquent, les exclusions mentionnées ci-dessus peuvent ne pas vous concerner).

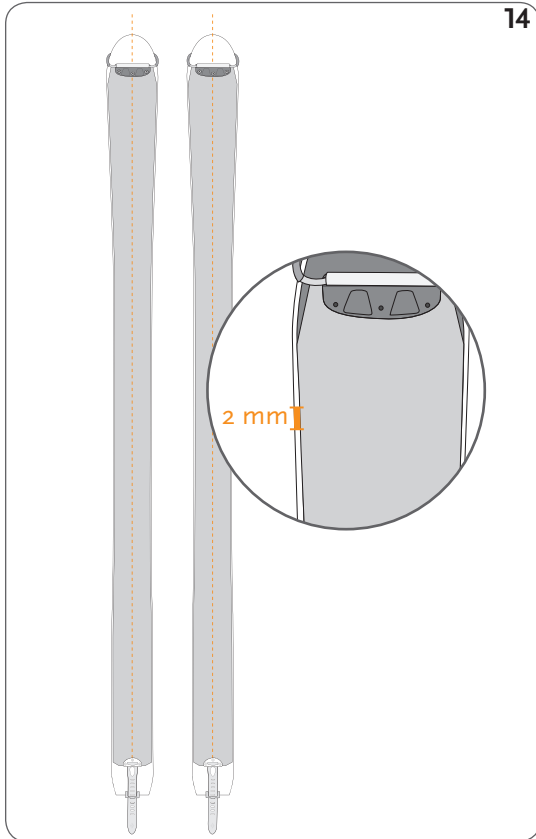

Warranty Exclusions:

We do not warranty Products against normal wear and tear (such as ski edge cuts and abrasions, outsole wear, etc.), unauthorized modifications or alterations, improper use, improper maintenance, accident, misuse, negligence, damage, or if the Product is used for a purpose for which it was not designed. This Warranty gives you specific rights, and you may also have other rights which vary from state to state. Except for expressly stated in this Warranty, we shall not be liable for direct, indirect, incidental, or other types of damages arising out of, or resulting from the use of Product. This Warranty is in lieu of all other warranties, express or implied, including, but not limited to, implied warranties of merchantability or fitness for a particular purpose (some states do not allow the exclusion or limitation of incidental or consequential damages or allow limitations on the duration of an implied warranty, so the above exclusions may not apply to you).

FRANÇAIS

INSTRUCTIONS D'UTILISATION

AVERTISSEMENT

Le ski est un sport dangereux par nature. Vous devez comprendre et accepter les risques encourus avant de vous engager. Vous êtes entièrement responsable de vos actes et de vos décisions. Avant d'utiliser ce produit, il convient de lire et d'assimiler l'ensemble des notices et avertissements qui l'accompagnent et de vous familiariser avec son utilisation correcte, ses possibilités et ses limites. Nous vous recommandons de vous former de manière adéquate à son utilisation. Le fait de ne pas lire ou respecter l'un quelconque de ces avertissements peut être la cause de blessures graves, de paralysie ou de décès !

AJUSTEMENT DES PEaux STS

Étape 1 Découper votre peau à la longueur souhaitée :

- ◆ Fixez le crochet du système STS (Skin Tight System) sur le talon du ski en le positionnant sur le quatrième cran (1).
- ◆ Ôtez le film de protection de la peau (2).
- ◆ Étendez la peau bien à plat et centrée, en vous assurant que le crochet talon est solidement fixé et centré sur le ski (3).
- ◆ Passez l'étrier réglable pré-monté par-dessus la spatule du ski (4).
- ◆ Marquez la peau à l'endroit où celle-ci rejoint le manchon métallique de l'étrier lorsqu'elle est en position sur la spatule du ski (5).
- ◆ Découpez la peau sur toute sa longueur et d'une traite, en tenant votre outil bien perpendiculaire au ski (utiliser soit le découpe-peaux fourni soit une paire de ciseaux pour une découpe plus précise) (6).

DEUTSCH
GEBRAUCHSANLEITUNG
▲ WARNUNG
<p>Skifahren ist ein gefährlicher Sport. Verstehen und akzeptieren Sie die damit verbundenen Risiken vor dem Ausüben dieses Sportart. Sie sind für Ihre Unternehmungen und Entscheidungen selbst verantwortlich. Lesen und verstehen Sie vor dem Einsatz dieses Produkts alle beiliegenden Anleitungen und Warnhinweise und machen Sie sich mit den richtigen Einsatzmöglichkeiten und Einschränkungen vertraut. Wir empfehlen, sich für den Gebrauch des Produkts schulen zu lassen. Wenn Sie diese Warnhinweise nicht lesen oder nicht beachten, kann dies zu schweren Verletzungen, Lähmung oder Tod führen!</p>

ANPASSEN DER STS-FELLE

Schritt 1 - Zuschneiden der Felle auf die richtige Länge:

- Befestigen Sie den STS-Clip (Skin Tight System) in der vierten Position der STS Lasche am Skiende (1).
- Ziehen Sie die Trennfolie ab (2).
- Legen Sie das Fell straff und mittig auf und stellen Sie sicher, dass das Endstück am Ski sicher und zentriert befestigt ist (3).
- Legen Sie den einstellbaren Spitzenbügel über die Skispitze (4).
- Markieren Sie auf dem Fell die Stelle, an der die Metallhülse des Spitzenbügels am Fell aufliegt, während sich der Spitzenbügel an der Skispitze befindet (5).
- Schneiden Sie das Fell in einer geraden Line ab (das beiliegende Schnittwerkzeug ist dafür geeignet, allerdings schneidet eine Schere präziser) (6).

Schritt 2 - Befestigen des einstellbaren Spitzenbügels (Adjustable Tip Loop Assembly):

- Schieben Sie den Spitzenbügel über das zugeschnittene Fellende. Stellen Sie sicher, dass der Spitzenbügel bis zum Anschlag über das Fell geschoben ist und dass sich die Vertiefungen für die Schraubenköpfe auf der Klebseite des Fells befinden (7).
- Mit einem Kreuzschlitzschraubendreher (Nr. 2) schrauben Sie eine Schraube durch das dafür vorgesehene Loch durch das Fell hindurch. Hinweis: Achten Sie darauf, dass Sie bei diesem Vorgang die Schraube nicht in Ihre Arbeitsfläche drehen (8). ACHTUNG: Die Schrauben sollten nicht zu fest angezogen werden (empfohlener Drehmomentwert: 0,56 Nm).
- Schrauben Sie die übrigen Schrauben in die Spitzenplatte (9).
- Brechen Sie die Schraubenspitzen mit einer Zange ab (10).

ANPASSEN DER CUSTOM STS SKINS

Die Custom STS Skins können für eine Reihe von Ski mit verschiedenen Längen innerhalb des angegebenen Bereichs verwendet werden. Mit dem bereits befestigten Spitzenbügel muss das Fell an der Spitze weder zugeschnitten noch gekürzt werden. Sie müssen lediglich den STS Tail Clip auf die richtige Länge für ihre Ski einstellen und dann nur das seitlich überstehende Material zuschneiden, um das Fell optimal an Ski und Kanten anzupassen.

- Ziehen Sie die Trennfolie ab (2).
- Befestigen Sie den Spitzenbügel an der Skispitze (4).
- Legen Sie das Fell straff und mittig auf und stellen Sie sicher, dass das Fell auf der ganzen Skilänge mittig aufliegt (3); fangen Sie zu diesem Zweck an der Skispitze an.
- Setzen Sie den STS Tail Clip in die passende Öffnung des Gummiriemens ein, so dass das Fell straff am Skiende eingehängt ist.

SCHNITTANLEITUNG FÜR DIE TAILLIERUNG

- Das beste Ergebnis erzielen Sie, wenn Sie das Fell um etwa 2 mm (ungefähr die Kantenbreite) zu der Seite hin versetzen, die Sie gerade zuschneiden. Verwenden Sie die Kante als Führung und schneiden Sie das Fell von der Skispitze zum Skiende hin zu, wobei Sie der Taillierung folgen (1).
- Führen Sie anschließend diese Schritte auf der gegenüberliegenden Seite des Fells aus (2).
- Schneiden oder runden Sie das Fell an den Ecken des Spitzenbügels ab (13).
- Nach dem Zuschneiden positionieren Sie das Fell mittig auf dem Ski, so dass das Befestigungssystem am Skiende und der klebfreie Streifen an der Skimitte ausgerichtet sind. Das fertige Fell sollte etwa 4 mm schmaler sein als der Ski (14).

EINSTELLEN IHRES SPITZENBÜGELS

- WICHTIGER HINWEIS:** Passen Sie den Spitzenbügel nur an, wenn er am Fell befestigt ist oder schieben Sie ihn über das Fell und klemmen Sie ihn während des Einstellens mit Hilfe der beiden Spitzenplatten fest.
- Möglicherweise müssen Sie auch die Breite der Spitzenbügel einstellen, so dass sie in einer sicheren Position am Ski anliegen (15).
- Drehen Sie das Kabel nach unten gegen das Fell, schieben Sie die Metallhülse zur Seite und setzen Sie das freie Kabelende in eine neue Halterung ein. Lassen Sie das feststizende Kabelende an Ort und Stelle (16,17).
- Nachdem Sie das freie Kabelende in eine neue Halterung eingesetzt haben, schieben Sie die Metallhülse wieder zurück bis sie einrastet.
- Schieben Sie die Kabelschoner so über das Kabel, dass Sie symmetrisch über den Kanten liegen. Hinweis: Es ist einfacher, das Kabel durch die Schoner zu schieben als zu ziehen (18).
- Legen Sie den Spitzenbügel über die Skispitze, um den richtigen Sitz zu überprüfen. Passen Sie den Spitzenbügel ggf. mit Hilfe der vorangehend angeführten Schritte nochmals an.
- Möglicherweise müssen Sie auch die Position des STS Tail Clip erneut anpassen, um einen straffen Sitz zu gewährleisten.

KICKER SKINS

- Entfernen Sie die Trennfolie und befestigen Sie das Fell am Ski. Richten Sie es mittig am Bindungsbereich aus. Bei wachslösen Ski platzieren Sie das Fell so, dass das Fellende ca. 2,5 cm hinter dem Ende des wachslösen Belags aufliegt. Auf diese Weise wird sichergestellt, dass das Fellende am glatten Bereich des Skibelags haftet.
- Befestigen Sie das Fell mit dem Band, indem Sie die Klemmschnalle an der Skioberseite verschliessen. Ziehen Sie das Band fest, um sicherzustellen, dass die Gleitfläche eng am Skibelag anliegt.

HINWEIS: Sie können die Ecken am Fellende abrunden, um einen besseren Halt des Fells zu gewährleisten.

BLACK DIAMOND CHEAT SHEETS

Cheat Sheets sind wiederverwendbare Trennfolien in voller Breite für selbstklebende Steigfelle, um diese einfacher auseinander ziehen und aufkleben zu können. Sie tragen ausserdem dazu bei, die Qualität des Fellklebstoffs bei längerer Aufbewahrung zu erhalten.

- WICHTIGER HINWEIS:** Die Verwendung dieser Trennfolien ist die beste Methode für die Erhaltung und den Schutz von selbstklebenden Fellen. Tests belegen, dass sich die mit wiederverwendbaren Trennfolien geschützten Felle draussen viel leichter trennen lassen und dass der Klebstoff länger hält.
- Schneiden Sie das Cheat Sheet in der Mitte auseinander, so dass es mindestens die halbe Länge Ihres Steigfelds aufweist. Nun haben Sie für jedes Fell ein Cheat Sheet.
 - Legen Sie das Cheat Sheet auf die vordere oder hintere Hälfte des Fells und falten Sie es in der Mitte zusammen, so dass das Cheat Sheet genau zwischen den beiden Fellhälften liegt.

TIPPS ZUR VERWENDUNG, PFLEGE UND LAGERUNG

- Falten Sie die Felle in der Mitte zusammen, so dass die selbstklebenden Seiten aufeinander liegen. Am besten beginnen Sie in der Mitte und fahren in Richtung der beiden Enden fort, wobei Sie die Kanten aneinander ausrichten. Werden die Felle zur Lagerung nicht zusammengefaltet, kann dies die Qualität des Klebstoffs beeinträchtigen.
- Kleben Sie die Cheat Sheets auf und bewahren Sie die Felle bei längerer Lagerung unter 32° auf, um die Qualität des Klebers zu erhalten. Verwenden Sie eine Felltasche, um die Felle sauber zu halten. Nach einer längeren Lagerzeit entfernen Sie die Cheat Sheets am besten bei Zimmertemperatur.
- Die selbstklebenden Seiten kleben besser, wenn Sie nicht mit Schnee in Kontakt kommen.
- Trocknen Sie die Felle über Nacht, falls möglich, und bewahren Sie sie nicht in der Nähe von extremen Wärmequellen wie Feuer, Ofen etc. auf.
- Stellen Sie vor dem Befestigen Ihrer Felle sicher, dass die Beläge der Ski trocken und sauber sind.
- Wenn die Felle mit Eis oder Schnee verklebt sind, tragen Sie entweder Black Diamond Free Glide Skin Care oder Black Diamond Glop Stopper Wax auf dem Fell auf.
- Wenn der Kleber auf den Fellen erneuert werden muss, verwenden Sie die entsprechenden Produkte von Black Diamond.

- An sehr kalten Tagen kleben die Felle besser, wenn Sie sie in Ihrer Jacke aufbewahren, solange Sie sie nicht verwenden. Ihre Körpertemperatur wärmt die Felle, so dass der Kleber besser hält.

BEGRENZTE GEWÄHRLEISTUNG

Wir gewährleisten dem ursprünglichen Käufer, der das Produkt aus dem Einzelhandel erworben hat (Käufer), für ein Jahr ab Kaufdatum, dass unsere Produkte frei von Defekten an Material und Verarbeitung sind. Für Stirnlampen beträgt unsere Gewährleistung drei Jahre. Entdeckt der Käufer einen Defekt, sollte der Käufer das Produkt unverzüglich dorthin zurückbringen, wo er das Produkt erworben hat. Sollte ihm dies aus irgendeinem Grund nicht möglich sein, sollte er das Produkt an die Adresse auf der Umschlagseite hinten zurücksenden. Ein solches Produkt wird mit Sorgfalt repariert oder ersetzt werden. Dies ist der gemäss dieser Garantie gültige Haftungsumfang. Nach Ablauf der gültigen Garantiefrist wird jegliche Haftung ausgeschlossen. Für jeglich Schadensersatzansprüche behalten wir uns das Recht vor den Kaufbeleg anzufordern

Garantieausschluss:

Wir bieten keine Garantie gegen normale Abnutzung und Verschleiss unserer Produkte (Beschädigung oder Abnutzung der Skikanten, Abnutzung der Schuhsohlen, etc.). Bei unerlaubten Veränderungen, unsachgemässer Verwendung oder Wartung sowie bei Unfällen, Missbrauch, Vernachlässigung, Beschädigung oder wenn das Produkt zu einem Zweck verwendet wird, für den es nicht entwickelt wurde, ist jegliche Haftung ausgeschlossen. Gemäss dieser Gewährleistung haben Sie bestimmte Rechte, die je nach Land, Staat oder Provinz variieren können. Über die in dieser Gewährleistung ausdrücklich aufgeführte Haftung hinaus übernehmen wir keine Haftung für direkte, indirekte, zufällige oder sonstige Schäden und Folgeschäden, die aus oder aufgrund der Verwendung unserer Produkte entstehen. Diese Gewährleistung gilt anstelle aller anderen Gewährleistungen, ausdrücklich oder stillschweigend, einschliesslich aber nicht begrenzt auf die implizierte Gewährleistung für die Handelsüblichkeit oder die Verwendungsfähigkeit für einen bestimmten Zweck. (Einige Länder, Staaten oder Provinzen lassen den Ausschluss oder die Beschränkung der Haftung für direkte, indirekte, zufällige oder sonstige Schäden und Folgeschäden nicht zu, sodass die obengenannten Ausschlussklauseln für Sie möglicherweise nicht oder nicht in vollem Umfang zutreffen.)

ITALIANO
ISTRUZIONI PER L'USO
▲ AVVERTENZE
<p>Lo sci è per sua stessa natura uno sport pericoloso. Prima di praticarlo, è necessario comprendere e accettare i rischi che esso comporta. Sei tu l'unico responsabile delle tue azioni e delle tue decisioni. Prima di usare questo prodotto, leggi e assicurati di aver compreso appieno le istruzioni e gli avvertimenti a esso allegati, e cerca di familiarizzare con il suo corretto uso, le sue potenzialità, e i suoi limiti. Ti raccomandiamo di acquisire un adeguato addestramento per l'utilizzo di questo prodotto. La mancata lettura o l'inosseranza di queste avvertenze può provocare infortuni gravi, paralisi o morte!</p>

PREPARAZIONE DELLE PELLI STS

Fase 1 Tagliare le pelli alla giusta lunghezza:

- Fissare il sistema STS (Skin Tight System) alla coda, posizionando il gancio nel quarto foro (1).
- Rimuovere la pellicola di rivestimento (2).
- Stendere la pelle sullo sci tenendola tesa e dritta, assicurandosi che il gancio STS sia centrato e saldamente assicurato alla coda (3).
- Aggianciare l'anello regolabile, precedentemente assemblato, alla punta dello sci (4).
- Segnare sulla pelle il punto corrispondente al manicoetto metallico della placchetta dell'anello (5).
- Tagliare la pelle lungo il segno, cercando di seguire una linea retta e perpendicolare alla lunghezza della pelle stessa (il tagliarino in dotazione è adatto, ma un paio di forbici consente un taglio più preciso) (6).

Fase 2 Fissare l'anello regolabile per la punta:

- Far scivolare il lembo di pelle tagliato all'interno della placchetta dell'anello. Assicurarsi che il bordo della pelle colimi perfettamente con l'interno della scanalatura, e che i fori per la testa delle viti siano dalla stessa parte del lato adesivo della pelle (7).
- Con un cavacciave a croce #2 avvitare una delle viti a rottura attraverso l'apposito foro, perforando la pelle. Suggerimento: una volta iniziato ad avvitare, è importante prestare attenzione a non forare anche il piano di lavoro (8). ATTENZIONE: avvitare gentilmente, evitando di applicare un'eccessiva torsione sulle viti (valore di torsione consigliato: 0,56 Newton*metro).
- Avvitare le restanti viti nella placchetta (9).
- Rompere la punta delle viti servendosi di un paio di pinze (10).

PREPARAZIONE DELLE PELLI CUSTOM STS

Le pelli Custom STS sono progettate per poter essere utilizzate su un'ampia varietà di sci all'interno dei valori di lunghezza specificati. Grazie all'anello già fissato, non è necessario rifinire o aggiustare la lunghezza delle pelli in punta. Sarà tuttavia necessario regolare il gancio di coda STS Tail Clip alla lunghezza ottimale per i propri sci, e rimuovere il materiale in eccesso ai lati per ottenere una copertura ideale della soletta e una corretta esposizione delle lamine.

- Rimuovere la pellicola di rivestimento (2).
- Aggianciare l'anello alla punta dello sci (4).
- Cominciando dalla punta, stendere la pelle mantenendola tesa e assicurandosi che essa risulti interamente centrata sullo sci (3).
- Regolare il cursore del gancio STS Tail Clip lungo la cinghietta in gomma fino al foro più opportuno in modo tale che la pelle risulti tesa per tutta la lunghezza dello sci.

RFINIRE LATERALMENTE LA SAGOMA DELLE PELLI

- Per migliori risultati durante le fasi di traverso, posizionare la pelle in modo tale che sporga di 2 mm (circa lo spessore della lamina) dal bordo dello sci, dopodiché, utilizzando la lamina come guida, tagliare la pelle in eccesso dalla punta alla coda seguendo la curvatura dello sci (1).
- Posizionare la pelle sull'altro bordo, sempre facendola sporgere di 2 mm, e ripetere l'operazione (12).
- Perfezionare gli angoli e la curvatura desiderata rifinendo la pelle a cominciare dalla placchetta dell'anello (13).
- Sistemare la pelle così rifinita al centro dello sci, in modo tale che sia il sistema di aggancio della coda sia la banda centrale senza colla siano allineate con lo sci. La pelle dovrebbe essere ora circa 4 mm più stretta dello sci (14).

REGOLAZIONE DELL'ANELLO PER LA PUNTA

- IMPORTANTE:** Non effettuare questa regolazione a meno che la pelle non sia già fissata all'anello, o per lo meno inserita e fermata attraverso la chiusura a pressione della placchetta.
- Per captiare di dover regolare l'ampiezza dell'anello in modo tale che esso lavori in una posizione più sicura sulla punta dello sci (15).
- Ruotare il cavetto metallico dell'anello verso il basso avvicinando alla pelle, dopodiché far scorrere il manicoetto metallico in modo da liberare un'estremità del cavetto, e muovere quest'ultima in un nuovo incavo. L'estremità del cavetto ancora bloccata deve essere lasciata al proprio posto (16, 17).
- Una volta posizionata l'estremità libera nell'incavo desiderato, richiudere il manicoetto facendolo scorrere finché non ritorna nella posizione di partenza con un piccolo scatto.
- Far slittare i rivestimenti protettivi del cavetto fino a farli ritornare in posizione simmetrica. Suggerimento: è più facile spingere il cavetto attraverso di essi piuttosto che tirarlo (18).
- Riposizionare l'anello sulla punta dello sci e verificarne l'ampiezza. Se necessario, regolarlo nuovamente seguendo la stessa procedura.
- Potrebbe inoltre essere necessario sistemare nuovamente la posizione del gancio di coda STS per ottenere la giusta tensione.

PELLI KICKER

- Rimuovere la pellicola di protezione e collocare la pelle sullo sci, centrandola sulla parte corrispondente alla zona di spinta. In caso di sci squamati, posizionare la pelle in modo tale che la coda arrivi 2,5 centimetri oltre la fine della zona scolpita, in modo tale che la parte terminale della pelle possa aderire anche a una porzione liscia della soletta.
- Sistemare la fettuccia attorno alla punta dello sci e bloccare la fibbia. Assicurarsi che la fettuccia sia ben stretta così che la piastra di scorrimento rimanga saldamente ancorata al fondo dello sci.

NOTA: Per una maggior durata della pelle, si possono tagliare gli angoli della coda in modo da ottenere un profilo più stondato.

BLACK DIAMOND CHEAT SHEET

Le Cheat Sheet sono larghi fogli di pellicola sintetica che rendono le pelli

adesive più facili da separare e da gestire, e aiutano a preservare l'efficacia della colla durante i lunghi periodi di inutilizzo.

IMPORTANTE: L'utilizzo delle Cheat Sheet è il modo migliore per conservare e proteggere lo strato adesivo delle pelli. Recenti studi hanno dimostrato che le pelli protette con le Cheat Sheet si separano poi molto più facilmente e conservano lo strato adesivo sensibilmente in lungo. Perché non usarle?

- Tagliare una Cheat Sheet in due parti così da ottenere due fogli lunghi almeno quanto la metà di una pelle. In questo modo una Cheat Sheet sarà sufficiente per due pelli.
- Applicare uno dei fogli sulla metà anteriore o su quella posteriore della pelle, e ripiegare l'altra metà richiudendola sull'altro lato del foglio stesso.

CONSIGLI PER L'UTILIZZO, LA CURA E LA CONSERVAZIONE

- Riporre le pelli non appena le si rimuove dagli sci, ripiegando il lato adesivo su se stesso; il metodo migliore è cominciare dalla metà e andare verso le estremità, cercando di mantenere i bordi allineati. Conservare invece le pelli lasciandole aperte rischia di rovinarne lo strato di colla.
- Se non le si utilizza per un lungo periodo, meglio conservare le pelli a una temperatura inferiore a 32°C e usare le Cheat Sheet per preservare la qualità della colla; utilizzare la sacca in dotazione per conservare le pelli pulite. Per risultati migliori, dopo un lungo periodo di inutilizzo rimuovete le Cheat Sheet a temperatura ambiente.
- Evitare che la neve bagni il lato adesivo, ed esso incollerà ancora più tenacemente.
- Cercare di asciugare le pelli ogni notte, se possibile, e di tenerle lontane da fuochi, fornelli o fonti di calore elevato.
- Prima di riapplicare le pelli, assicurarsi che le solette degli sci siano asciutte e pulite.
- Se le pelli gelano, o se vi rimane attaccata della neve, applicare la Black Diamond Free Glide Skin Care o la Black Diamond Glop Stopper Wax.
- Qualora fosse necessario sostituire la colla sulle pelli, utilizzare prodotti Black Diamond per il re-incollaggio.
- Nei giorni particolarmente freddi, la colla lavora meglio se si tengono le pelli all'interno della propria giacca mentre non le si utilizza: il calore corporeo le riscalderà, aumentando le proprietà adesive della colla.

GARANZIA LIMITATA

Garantiamo per un anno dalla data di acquisto, e limitatamente all'acquirente originale (Acquirente), che i nostri prodotti (Prodotti) sono esenti da difetti nei materiali e nella fabbricazione. Per le torce frontali la garanzia è di tre anni. Qualora dovesse riscontrare un difetto coperto dalla Garanzia, l'Acquirente è tenuto a riportare il Prodotto nel negozio presso cui lo ha acquistato. Ove ciò non fosse possibile, il Prodotto deve essere rispedito alla Black Diamond (utilizzando l'indirizzo fornito) dove verrà riparato o sostituito, a nostra discrezione. Questa è l'estensione della nostra responsabilità per quanto concerne la presente Garanzia, responsabilità che terminerà allo scadere del periodo di Garanzia applicabile. Per qualsiasi reclamo durante il periodo di garanzia, ci riserviamo il diritto di richiedere una prova d'acquisto.

Esclusioni della garanzia:

I Prodotti non sono garantiti contro la normale usura (come ad esempio le abrasioni e lacerazioni della lamine degli sci, o il deterioramento della soletta), le modifiche o alterazioni non autorizzate, l'uso o la manutenzione impropri, gli incidenti, l'abuso, la negligenza, i danni, o contro un uso del Prodotto diverso da quello per cui è stato progettato. La presente Garanzia assicura specifici diritti all'Acquirente, cui possono spettarne altri che variano da paese a paese. Ad eccezione di quanto espressamente dichiarato nella presente Garanzia, Black Diamond non può essere ritenuta responsabile per danni diretti, indiretti, accidentali o di altra natura provocati o derivanti dall'uso del Prodotto. Questa Garanzia sostituisce tutte le altre garanzie del Prodotto, espresse o implicite, incluse a titolo esemplificativo ma non limitativo le garanzie implicite di commerciabilità e di idoneità a un fine particolare (alcuni stati non consentono le limitazioni o le esclusioni per i casi di danni accidentali o provocati dal Prodotto, o consentono restrizioni sulla durata delle garanzie implicite, e pertanto la precedente limitazione potrebbe non essere applicabile al caso dell'Acquirente).

ESPAÑOL
INSTRUCCIONES DE USO
▲ ATENCIÓN
<p>El esquí es inherentemente peligroso. Antes de practicarlo debes comprender y aceptar los riesgos que implica. El responsable de tus propios actos y decisiones eres tú. Antes de utilizar este producto, lee y comprende todas las instrucciones y advertencias que lo acompañan, y familiarízate con la manera adecuada de usarlo, sus posibilidades y limitaciones. Te aconsejamos que recibas formación adecuada sobre el uso de este material. No leer o hacer caso omiso de estas advertencias puede acarrear lesiones graves o incluso fatales.</p>

AJUSTE DE LAS PIELS STS

Paso 1 Cortar la piel a la medida de tu esquí:

- Encastra el clip STS (Skin Tight System) en la cola del esquí usando la cuarta ranura contando desde el extremo de la piel (1).
- Despega el papel adhesivo de la piel (2).
- Pega la piel en la suela del esquí de manera que quede bien tensa y centrada, comprobando que la pieza de la cola está firmemente encastrada y centrada respecto al esquí (3).
- Coloca sobre la espátula del esquí el bucle ovalado de cable que incorpora la pieza que morderá el extremo delantero de la piel (4).
- Con la pieza mencionada bien puesta sobre la espátula, haz una marca sobre la piel en el punto donde ésta hará tope contra el fondo de la ranura en la que irá encastrada (5).
- Corta perpendicularmente la piel por dicha marca para dejarla a la longitud adecuada para el esquí (el útil de corte que viene con las pieles puede servir, pero con unas tijeras se podrá cortar de manera más precisa) (6).

Paso 2 Fijar la piel en la pieza de la espátula:

- Introduce el extremo cortado de la piel en la ranura de la pieza de la espátula. Comprueba que la piel haga tope contra el fondo de la ranura y que la parte avellanada de los agujeros para los tornillos quede en el lado de la piel que lleva el pegamento (7).
- Con un destornillador de estrella del número 2, atornilla uno de los tornillos en uno de los agujeros y atraviesa con él la piel. Consejo: Cuando atornilles, presta atención para que el tornillo no acabe entrando en la superficie sobre la que tengas apoyada la pieza(8). ATENCIÓN: Los tornillos sólo hay que apretarlos levemente, no sobreapretarlos (el par de apriete recomendado es de 0,56 N-m).
- Atornilla el resto de los tornillos en la pieza de la espátula (9).
- Corta las puntas que sobresalen con unos alicates (10).

AJUSTE DE LAS PIELS CUSTOM STS

Tus pieles Custom STS están diseñadas para adaptarse a una gran variedad de esquis dentro del rango de longitudes dado. Como la pieza de la espátula lleva ya la piel fijada a la misma, no hará falta recortar o ajustar la longitud de la piel en la punta. Si que tendrás que ajustar la pieza de la cola para que se adapte de manera óptima a tus esquis concretos, así como recortar la piel que sobre por los lados de manera que la superficie de suela que quede cubierta por la piel sea la óptima, al tiempo que queden al descubierto los cantos.

- Despega el papel que va en el lado del pegamento de la piel (2).
- Asienta bien la pieza de la espátula en el esquí (4).
- Comenzando desde la espátula, ve pegando la piel al esquí al tiempo que la tensas y centras sobre la suela, comprobando que quede centrada a lo largo de toda la longitud del esquí (3).
- Para el gancho de la cola por la ranura apropiada de la cinta de goma de modo que la piel quede tensa y bien sujeta en la cola del esquí.

RECORTAR EL SOBANTE DE PIEL POR LOS LADOS

- Para que el agarre sea mejor al hacer media ladera con las pieles puestas, coloca la piel de modo que quede unos 2 milímetros (aproximadamente la anchura del canto del esquí) descentrada hacia el lado que vayas a recortar. Usando de guía el canto del esquí, ve recortando desde la espátula hacia la cola a lo largo de toda la piel (1).

- Recoloca la piel descentrada 2 milímetros sobre el otro canto y recorta el otro lado (12).
- Recorta las esquinas del extremo delantero de la piel y déjala con la curva adecuada (13).
- Recoloca la piel ya recortada para centrarla sobre la suela del esquí de modo que la pieza de la cola y la tira que no lleva pegamento queden alineadas con el centro del esquí. La piel, una vez recortada, debería quedar unos 4 milímetros más estrecha el esquí (14).

AJUSTE DE LA PIEZA DE LA ESPÁTULA

- NOTA IMPORTANTE:** No la ajustes a menos que dicha pieza esté ya fijada a la piel o que al menos la piel esté ya introducida en la ranura y ésta muerta con firmeza la piel.

- Es posible que necesites ajustar la anchura del bucle de cable de la pieza de la espátula para que dicha pieza asiente de manera más segura sobre la espátula del esquí (15).
- Gira hacia abajo el bucle de cable, contra la piel, y luego desliza la manga metálica. A continuación, mueve a un agujer nuevo sólo el extremo del cable que puede liberarse. El extremo de cable cautivo debe dejarse en su sitio (16,17).
- Desliza el extremo libre del cable se haya colocado en el agujero elegido, desliza la manga metálica hasta que encaje de nuevo en su sitio.
- Desliza los protectores del borde del cable hasta que el bucle de cable quede simétrico. Consejo: Resulta más fácil empujar el cable para que pase por los protectores que tirar de él para hacerlos (18).
- Recoloca la pieza de la espátula sobre el esquí para comprobar cómo queda. Si fuera necesario, vuelve a ajustarla siguiendo los mismos pasos.
- Puede que también necesites reajustar la pieza de las colas para que la piel quede bien tensa.

PIELES KICKER

- Despega el papel y coloca la piel sobre el esquí, centrada sobre la zona de apoyo. Si llevas esquis con escamas, coloca la piel de modo que el extremo trasero de la misma quede unos dos centímetros y medio por detrás del final de la zona con escamas. Así te aseguraras de que la cola de la piel quede adherida a una parte lisa de la suela del esquí.
- Para la cinta por encima del esquí y cierra la leva de la hebilla. Comprueba que la cinta queda tensa para asegurarte de que la placa queda firme contra la suela del esquí.

NOTA: Puedes recortar las esquinas de la piel en la cola, redondeándolas para que la piel retenga mejor.

CHEAT SHEETS BLACK DIAMOND

Las láminas Cheat Sheets son sintéticas y cubren toda la superficie adhesiva de las pieles, lo cual las hace más sencillas de separar y manipular. Además, contribuyen a conservar el pegamento en la piel cuando estás se guardan por periodos prolongados.

NOTA IMPORTANTE: Usar Cheat Sheets es la mejor manera de conservar y proteger el pegamento de tus pieles de foca. Pruebas recientes han mostrado que pieles que han sido protegidas con Cheat Sheets se separan mucho más fácilmente en la montaña y que retienen el pegamento de la piel durante mucho más tiempo. ¡Usalas!

- Corta la Cheat Sheet a la mitad de manera que te quede una lámina que tenga al menos la mitad de la longitud de tu piel de foca. Así, ya tendrás una lámina para cada una de las pieles.
- Coloca la lámina Cheat Sheet cortada a la mitad a la parte delantera o traseras de la piel y a continuación dobla el otro extremo de la piel sobre la cara opuesta de la Cheat Sheet.

USO, CUIDADOS Y CONSEJOS DE ALMACENAJE

- Guarda tus pieles en la montaña doblándolas al centro sobre si mismas por el lado del pegamento. La mejor manera de hacerlo consiste en comenzar por el centro e ir pegándolas hacia los extremos al tiempo que se mantienen los bordes alineados. Guardarlas sin plegar puede estropear el pegamento.
- Para preservar la calidad del pegamento, usa láminas Cheat Sheets y mantén las pieles por debajo de 32° C cuando las guardes por periodos prolongados. Tras haberlas tenido guardadas durante tiempo, quita las láminas Cheat Sheets a temperatura ambiente para obtener los mejores resultados.
- Evita que el pegamento entre en contacto con nieve y pegará mejor.
- Seca tus pieles todas las noches si es posible, y no las expongas a humeduras, hornillos o un calor extremo.
- Cuando pongas las pieles, comprueba que las suelas de tus esquis estén secas y limpias.
- Si las pieles se hielan o se les forman zuecos, aplica en la piel bien Black Diamond Free Glide Skin Care o Black Diamond Glop Stopper Wax.
- Si las pieles necesitan que se les aplique de nuevo pegamento, usa alguno de los productos que Black Diamond tiene para tal fin.
- En días muy fríos el pegamento de la piel adherirá mejor si, mientras no las estás usando, llevas las pieles dentro de la chaqueta. La temperatura de tu cuerpo las calentará, lo que aumentará las propiedades del pegamento.

GARANTÍA LIMITADA

Garantizamos por un año desde la fecha de compra y sólo al comprador original (Comprador) que nuestros productos (Productos) están libres de defectos tanto de material como de montaje. Para las linternas frontales nuestra garantía es de tres años. Si el Comprador descubre un defecto cubierto por la garantía, el Comprador debe devolver el producto al lugar donde lo compró. Si eso no fuera posible, que nos devuelva el Producto a nosotros a la dirección indicada. El Producto será reparado o sustituido a nuestro criterio. Este es el alcance de nuestra responsabilidad bajo esta garantía y, cuando expire el periodo de garantía aplicable, se extinguirá dicha responsabilidad. Nos reservamos el derecho de requerir justificante de compra para cualquier reclamación relativa a la garantía.

Exclusiones de la garantía:

Nuestra Garantía no cubre el desgaste normal de los Productos (como cortes y abrasiones con los cantos de los esquis, desgaste de suelas, etc.), así como posibles modificaciones o alteraciones no autorizadas, uso inadecuado, mantenimiento inadecuado, accidentes, abusos, negligencias, daños o que el Producto se use para un propósito para el que no fue diseñado. Esta Garantía te otorga derechos legales específicos y puedes tener también otros derechos que varían según el estado. Salvo en los casos expresamente mencionados en esta Garantía, no seremos responsables por daños directos, indirectos, accidentales o de otro tipo que resulten del uso del Producto. Esta Garantía reemplaza a todas las demás garantías, expresas o implícitas, incluidas, pero no limitadas a, garantías implícitas de cualidad de ser comercializado o ser apto para una finalidad determinada (algunos estados no permiten la exclusión o limitación de daños o accidentales o sobrevenidos, o permiten limitaciones sobre la duración de una garantía implícita, de manera que es posible que las exclusiones arriba indicadas no se apliquen en tu caso).

JAPANESE
<p>ブラックダイヤモンドスキング取扱説明書</p> ※本製品をご使用になる前に必ずこの取扱説明書をお読みください。
▲ 警告
<p>スキーは危険を伴う行為です。その行為の前には起こりうる危険を理解し受け入れる準備をしておいてください。本人の責任において判断し行動を起こしてください。本製品をご使用になる前に取扱説明書に記載されている製品の使い方や警告文を全てお読みになり、製品の使い方や性能、限界について習熟してください。用具の正しい使い方のトレーニングを受けることを推奨します。この警告文の内容を守らなかった場合、死亡や重傷を負う可能性があります。</p>

STSスキンのフィッティング

- ステップ1：スキーの長さに合わせてカットする。◆STS(スキン・タイト・システム)のクリップを4番目のポジションに掛けてテールに取り付けてください(図1)。
- ◆スキンのグルー面に貼ってある台紙を剥がしてください(図2)。
- ◆テールフックがスキーテールの真ん中しっかり取り付けられていることを確認し、スキンをスキーの中心線に合わせて真っ直ぐピンと貼ってください(図3)。
- ◆付属のアジャスタブルティップループをスキーのトップに引っかけてください(図4)。
- ◆スキンがトップに引かけたティップループの金属スリーブと重なる位置に印を付けてください(図5)。
- ◆印を付けた位置でスキンを長さ方向に対して直角に真っ直ぐ切ってください(付属のトリムツールでも可能です)が、はさみを使うと正確にカットできます(図6)。

- ステップ2：アジャスタブルティップループを取り付け。◆ティップループをスキンの切り口にスライドさせて取り付けます。このときスキンがティップループに真っ直ぐ止まる位置まで取るようにしてください。また、ティップループのスクリューヘッドがスキーのグルー面に当たるように取り付けてください(図7)。
- ◆#2のプラスドライバーでティップループとスキンにスクリューを取り付けてください。このときスクリューの先が作業面に直接当たらないように注意してください(図8)。
- 注意：スクリューは軽く締め込むだけで十分です。締め込み過ぎに注意してください(規定トルク=0.56N・m)。
- ◆全てのスクリューを取り付けてください(図9)。
- ◆全てのスクリューの飛び出ている先端をプライヤーで取除いてください(図10)。

<p>カスタムSTSスキンのフィッティング</p> <p>アセンションカスタムSTSスキンは表示サイズ(範囲内)のスキーに取り付けることができます。あらかじめティップループがスキンに取り付けてあるので、ティップループ部分のトリミングを省くためにカットする必要がありません。ご使用になるスキーの長さに合わせてSTSテールクリップを調整し、スキーからはみ出たスキンをスキーの幅に合わせてエッジが適度に出るようにトリミングしてください。 ◆スキンのグルー面に貼ってある台紙を剥がしてください(図2)。 ◆ティップループをスキーのトップに引っかけてください(図4)。 ◆スキンをスキーのトップ側から中心線に合わせて真っ直ぐピンと貼ってください(図3)。 ◆スキンがピンと張るように、STSテールクリップをラバーストラップの適正なスロットに取り付けてください。</p>
--

<p>サイドカットに合わせてトリミングする。</p> ◆スキンをスキーに対して約2mmオフセット(スキーエッジの幅)させて貼り付け、エッジからはみ出した部分を、トップからテールに向かってスキーエッジをガイドにしてサイドカットに合わせてトリムツールでトリミングしてください(図11)。 ◆スキーのトリミングしてはいけ方を
--